

Schlegelmäher Typ TPL



Schneiden – Hegen – Pflegen



Einsatzgebiete:

- Kommunen, Rad- und Wanderwege
- Pferdehalter, Landwirtschaft
- Landschaftspflege
- Weinbau, Gartenbetrieb

Der TPL ist ausgelegt zum Mähen hinter dem Schlepper bis seitlich vom Schlepper von -55° bis $+60^\circ$

Mittelschwere geschmiedete Schlegel gewährleisten einen sauberen Schnitt und Zerkleinerung.

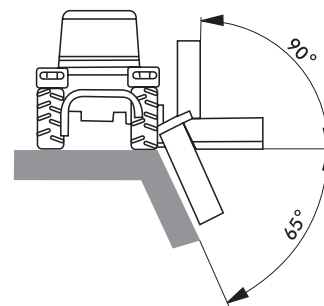
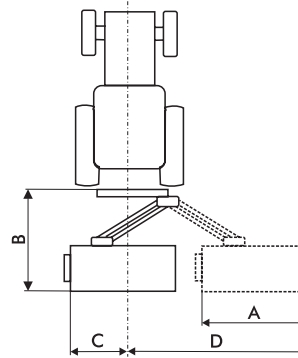

Die Serienausstattung ist umfassend:

- Getriebe mit Freilauf
- hydraulische Seitenverschiebung mit doppelwirkendem Sperrventil
- hydraulische Neigungsverstellung mit Schlauchbruchsicherung und Drossel
- mechanische Anfahrssicherung
- Sperrventil
- Dreipunkt Heckanbau Kat. I
- **2 x DW Steuergeräte erforderlich**

Technische Daten

Typ	A (cm)	B (cm)	C (cm)	D (cm)	E (cm)	PS	kg
TPL 135	135	130	65	180	115	25 – 30	260
TPL 155	155	130	65	200	135	30 – 45	280

Technische Änderungen vorbehalten