

Schlegelmäher Typ TPM



Schneiden – Hegen – Pflegen



Professioneller Parallelmäher, (+90° bis - 65° einstellbar).

Heck- und Seitenschlegelmäher mit Hammermessern für alle Anforderungen.

Zum Mähen und Zerkleinern von Gras, Gründüngung, Ernterückständen, Gestrüpp an Straßen- und Feldrändern, Gräben, Flussdämmen, Stilllegungsflächen.

Sehr großer Arbeitsbereich, überdimensionierter, sehr stabiler Dreipunktanbaubock mit Anfahrssicherung, ausgezeichnete Mähqualität.

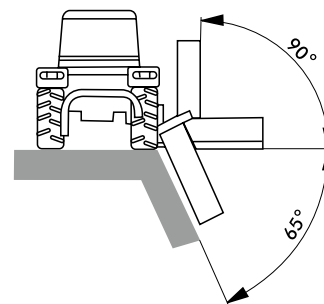
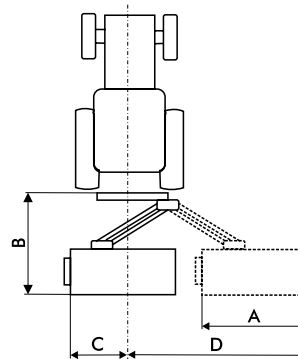

Die Serienausstattung ist umfassend:

- Getriebe mit Freilauf
- Seitliche Kufen
- Getriebe innenliegend
- hydraulische Seitenverschiebung
- hydraulische Neigungsverstellung
- schwere Guss-Schlegel (Hammermesser)
- Anfahrssicherung
- **2 x DW Steuergeräte erforderlich**



Technische Daten

Typ	A in cm	B in cm	C in cm	D in cm	Kraftbedarf PS	Gewicht Kg
TPM 140	140	180	75	215	40 – 45	490
TPM 160	160	180	75	235	50 – 60	510
TPM 180	180	180	75	255	65 – 75	570
TPM 200	200	180	75	275	80 – 100	630

Technische Änderungen vorbehalten