

# Schlegelmäher Typ Jumbo F



Schneiden – Hegen – Pflegen



Rotorwelle  
mit 40 x 12 Messern

## Technische Daten:

Typ	Arbeitsbreite cm	Messeranzahl	Kraftbedarf in PS	Gewicht in kg c.	Zapfwelldrehzahl U/min
Jumbo F 1250	125	36	70 - 120	900	540 / 1.000
Jumbo F 1600	160	48	70 - 120	990	540 / 1.000
Jumbo F 2000	200	60	80 - 120	1070	540 / 1.000
Jumbo F 2500	250	78	80 - 120	1320	1.000

## Beschreibung

Der Heck-Seitenmulcher ist für alle Arbeiten für den professionelle Einsatz konzipiert. Der Antrieb des Rotors erfolgt über Keilriemen und ist zwischen Getriebe und Rotorwelle nochmals über Gummistoßdämpfer abgesichert.

- Das „Keilriemen-System“ garantiert einen sehr hohen Wirkungsgrad und einen ruhigen Lauf
- Standard 12 mm Messer aus Manganstahl und geschmiedete Bügel aus Boriumstahl garantieren für eine lange Lebensdauer
- Müheloses Zerkleinern von Aufwuchs und Gestrüpp bis zu einem Durchmesser von 5 cm.

## Sonderzubehör

- Hammerschlegelrotorwelle
- Zur hydraulischen Verstellung des Mähkörpers 1x DW, 1x EW erforderlich

**DS** Schlegel-  
messer

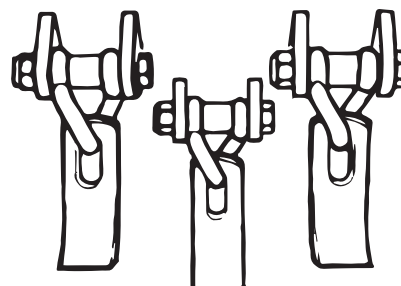

Technische Änderungen vorbehalten

Serie	A mm	B mm	C mm	D mm	E mm	F mm
Jumbo F 1250	1060	1250	2270	1920	600	1200
Jumbo F 1600	1060	1610	2630	1920	600	1200
Jumbo F 2000	1060	1970	2990	1920	600	1200
Jumbo F 2500	1060	2510	3530	1920	600	1200

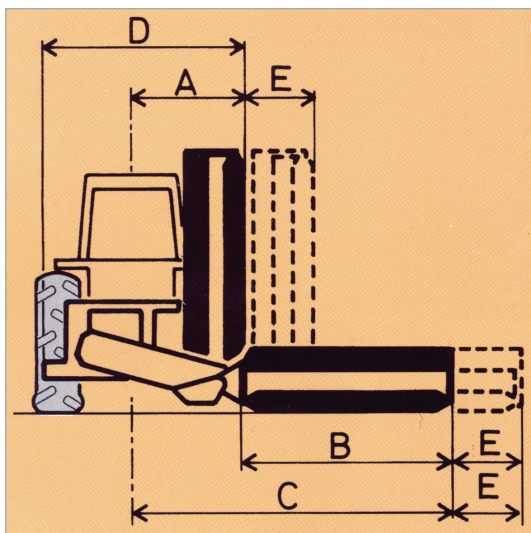

Beim Arbeiten an Seitenstreifen kann um Bäume, Verkehrstafeln usw. gemäht werden. Dabei kann der Schlepper in der Spur bleiben. Lediglich der Mäher wird über die Seitenverstellung um das Hindernis geführt.

**siehe Maß: E**

Beim Mähen von Gräben und Böschungen ist es wichtig, dass der Schlepper in der Spur fahren kann und der Mähkörper unabhängig davon hydraulisch seitlich gesteuert werden kann.

**siehe Maß: E**

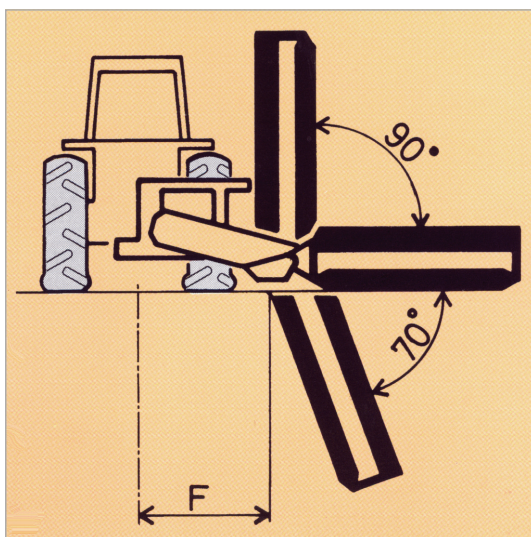

An dem Dreipunktbock ist eine mechanische Anfahrssicherung montiert. Diese Anfahrssicherung ermöglicht das Wegschwenken der Mähhaube. Beim Rückwärtsfahren schwenkt die Mähhaube automatisch wieder ein.

Der Arbeitsbereich liegt zwischen  $+90^\circ$  und  $-70^\circ$  und wird hydraulisch eingestellt. Das Absenken des Rotors ist über einen hydraulischen Stoßdämpfer abgesichert.

Dieser Stoßdämpfer sorgt dafür, dass der Rotor nicht zu schnell auf den Boden absetzt.

Mit ihm kann ebenfalls das Auflagegewicht reduziert werden.

Hydraulischer Stoßdämpfer

